

Проверочная работа по теме «Станки сверлильно-расточной группы»

В тетрадях для практических работ ответить на вопросы согласно Таблице №1:

1. Перечислить виды выполняемых работ на сверлильных станках.
2. Перечислить все виды режущего инструмента применяемого на сверлильном станке.
3. Перечислить типы сверлильно-расточной группы станков по классификатору.
4. Каково различие между вертикально-сверлильным и радиально-сверлильным станком?
5. Назвать основные части вертикально-сверлильного станка

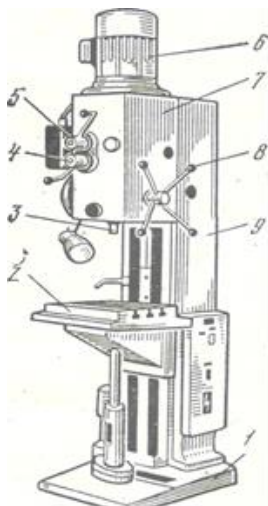

6. Что необходимо учитывать при выборе оборудования для планируемых работ.
7. Написать порядок работы сверлильного станка 2Н135.
8. Написать последовательность наладки сверлильного станка на нарезание резьбы.
9. Перечислить типы радиально-сверлильных станков.
10. Назвать основные части радиально-сверлильного станка

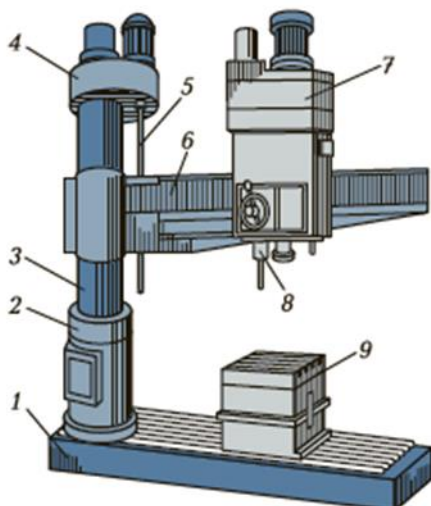

11. Перечислить преимущества радиально-сверлильного станка модели 2М55.

12.Перечислить основные части горизонтально-расточного станка с ручным управлением

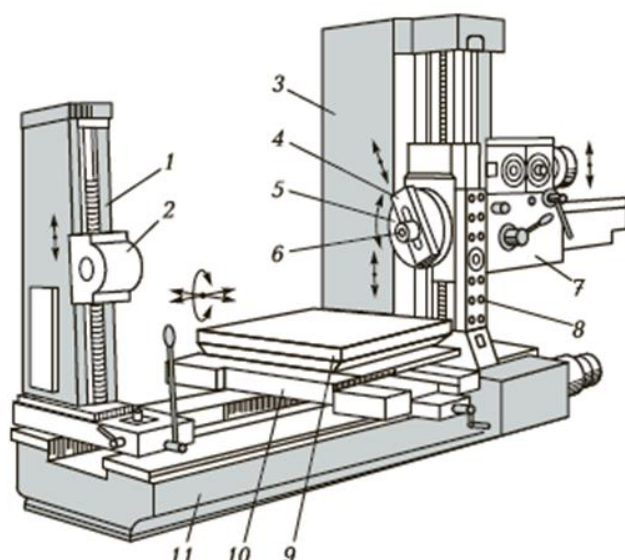

13.Предназначение расточного станка модели 2620В?

14.Какие виды расточных станков с ЧПУ вы знаете?

15. Назвать основные части сверильного станка 2Р135Ф2.

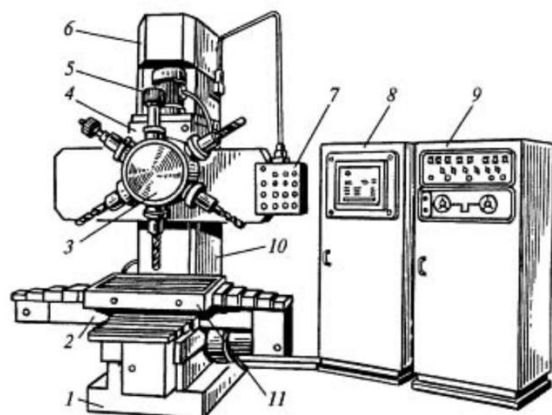

Расположение основных узлов станка 2р135ф2

16. Описать формообразующие движения при обработке отверстий на сверильных станках.

17. Расшифровать модели станков: 2Р135Ф2; 2С132.

18. Расшифровать модели станков: 2Е78П; 2455АФ1.

19. Расшифровать модели станков: 2Н118; 2В440А.

20. Расшифровать модели станков: 2С108П; 2202ВМФ4.

21. Перечислить виды вертикально-сверильных станков.

Таблица №1

Ф.И.	№ Вопросов	Ф.И.	№ Вопросов	Ф.И.	№ Вопросов
Алмуканов Ильдар	1; 5; 6; 17	Мамин Юоий	1; 5; 8; 18	Францева Василиса	4; 5; 14; 19
Братищев Сергей	2; 12; 13; 18	Мирошниченко Александр	2; 8; 15; 19	Широков Артём	8; 10; 13; 20
Гуляев Артур	3; 5; 8; 19	Михайленко Дмитрий	6; 13; 15; 20		
Завальнев Михаил	9; 10; 16; 20	Морозов Виталий	3; 7; 12; 17		
Ильматова Мирангуль	1; 4; 12; 17	Неудахин Андрей	10; 11; 16; 18		
Исайкина Виктория	2; 5; 7; 18	Рачёв Юрий	5; 8; 19; 21		
Испанов Акмади	3; 11; 15; 19	Ревва Михаил	3; 6; 12; 20		
Купревич Илья	4; 12; 20; 21	Файзулин Санат	1; 8; 12; 17		
Кулинич Виталий	6; 10; 14; 17	Федоров Артем	2; 10; 11; 18		